

# Feigels Mosaik

## Aufstellungen

1. Ich schreibe  
ohne Kopfhörer  
Position 1

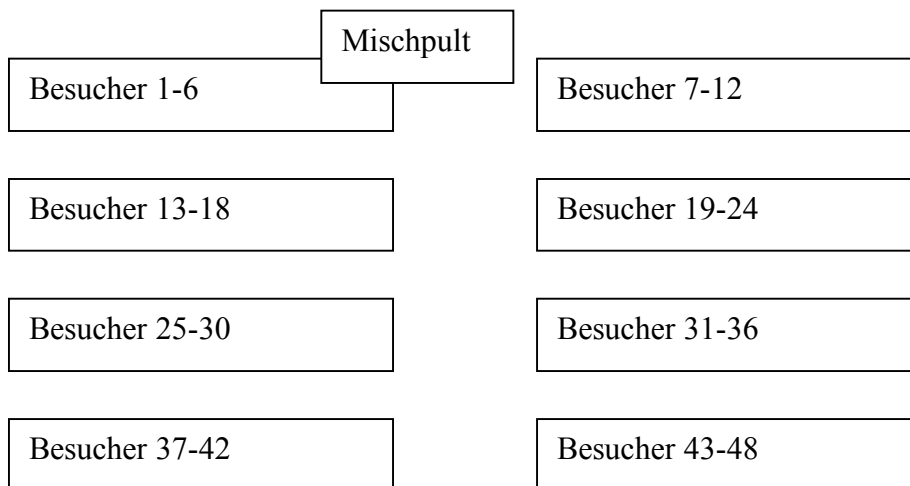
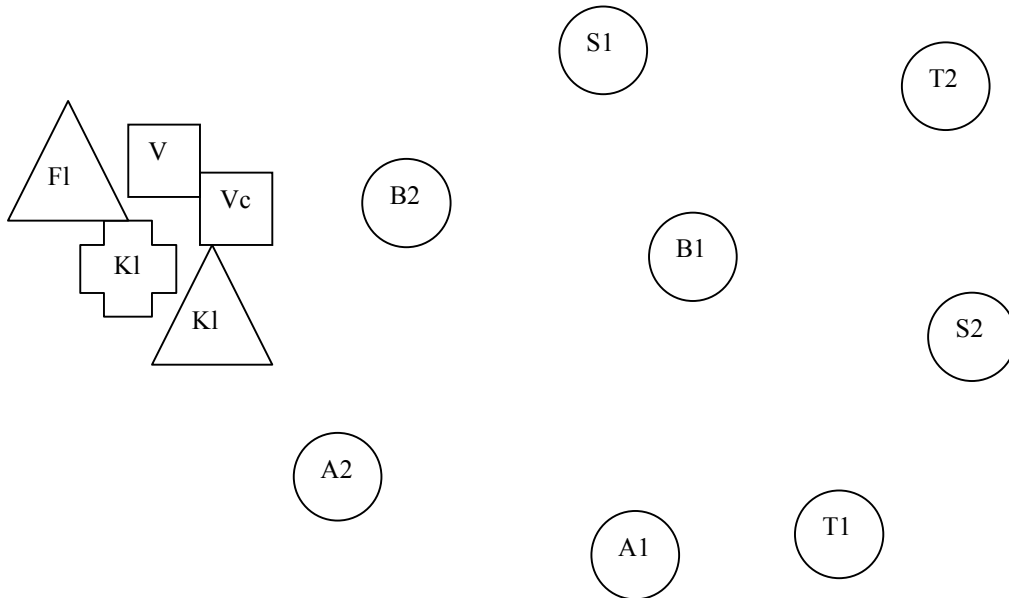

# Feigels Mosaik

## Position 2

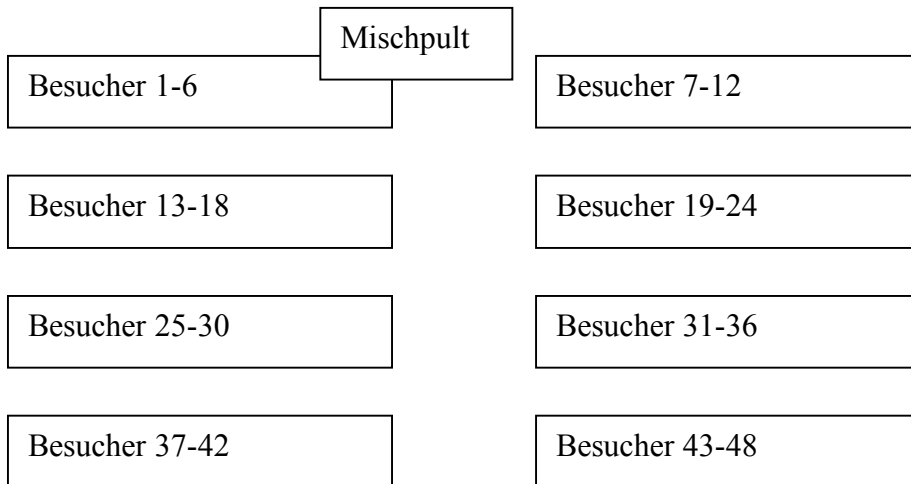
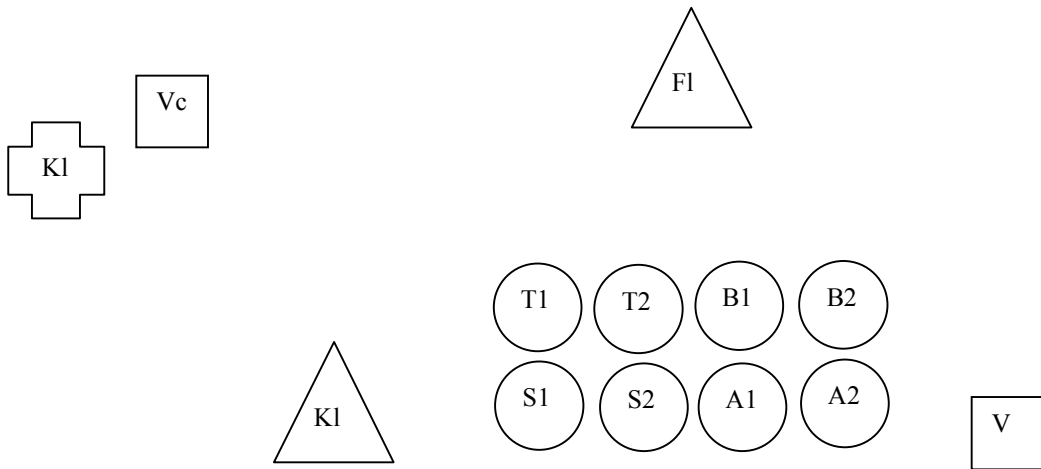

# Feigels Mosaik

## 2. Traumtiere

Kopfhörer ab Mitte, TB aus Kopfhörern bevor diese angezogen sind  
Position 1

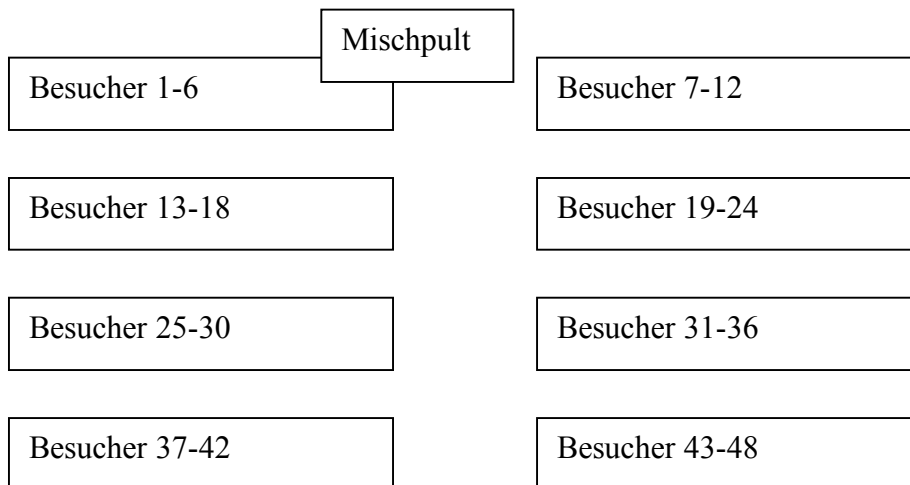
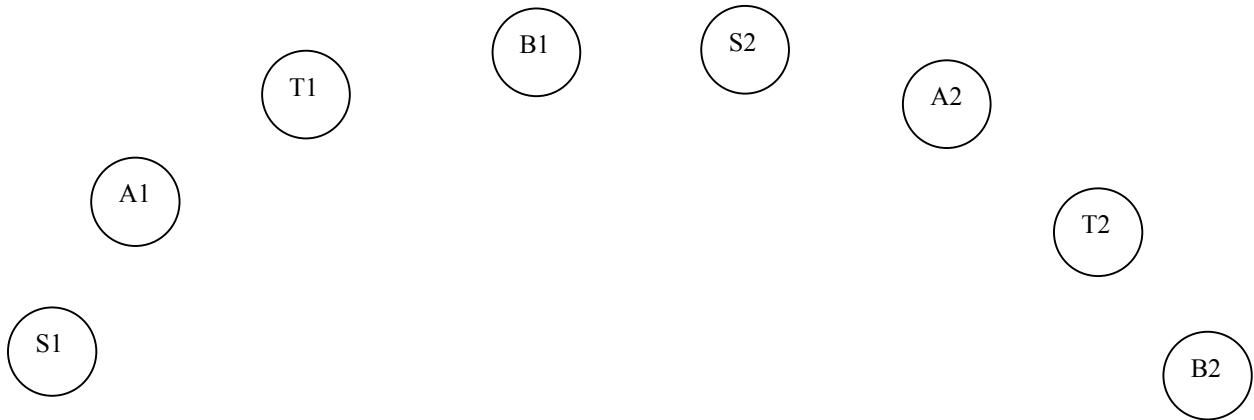

# Feigels Mosaik

## Position 2

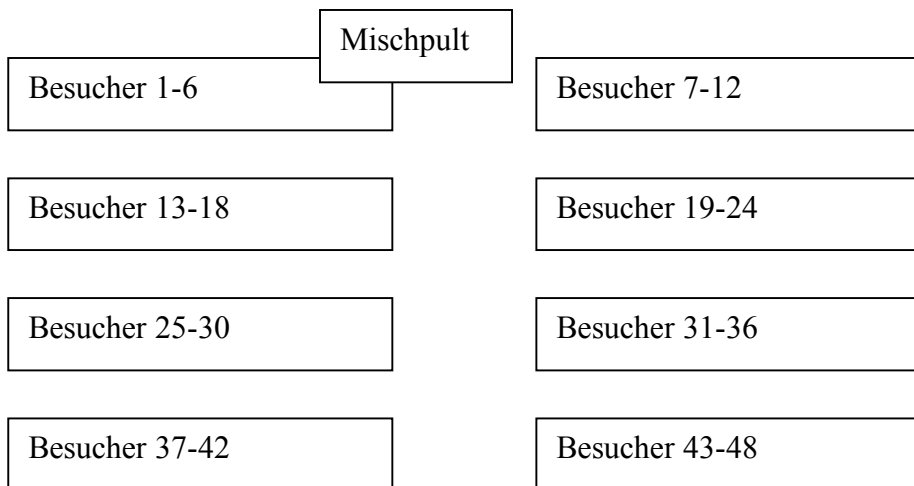
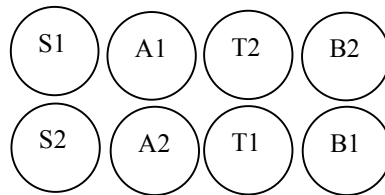

# Feigels Mosaik

3. Sie schrie wild  
mit Kopfhörern, TB aus Kopfhörern

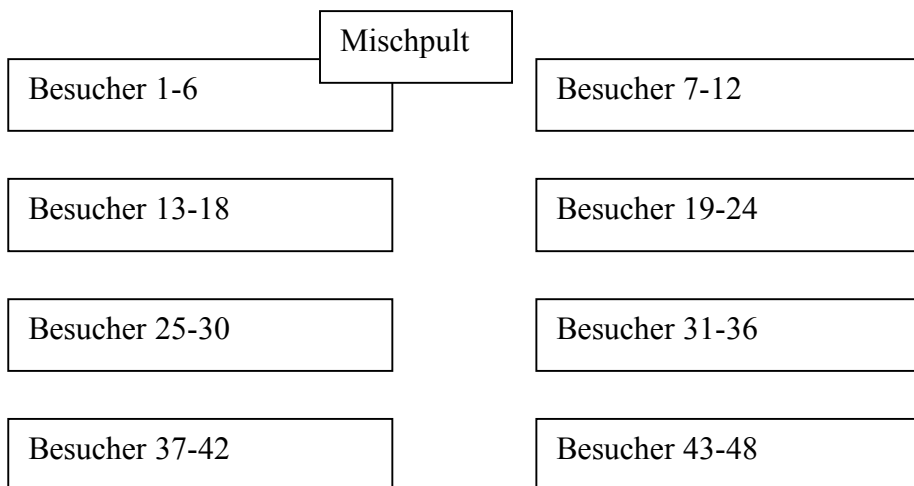
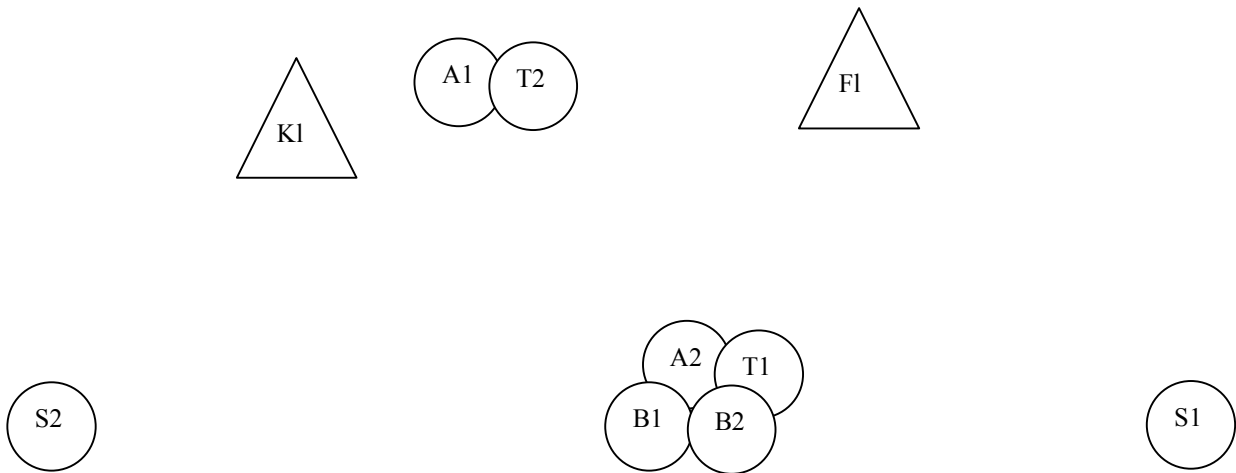

# Feigels Mosaik

4. Am Steg  
mit Kopfhörern, TB aus Kopfhörern und Lautsprechern  
M1 und M2 --> Lautsprecher, ev. M1 --> Kopfhörer

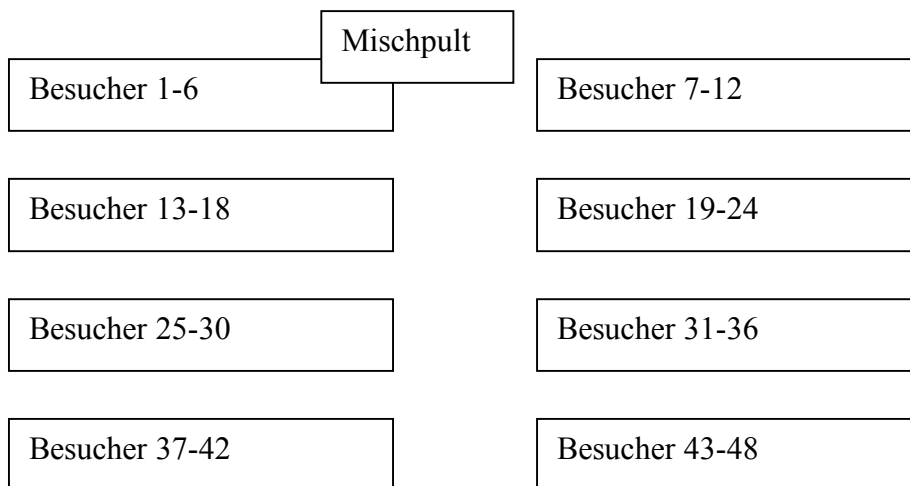
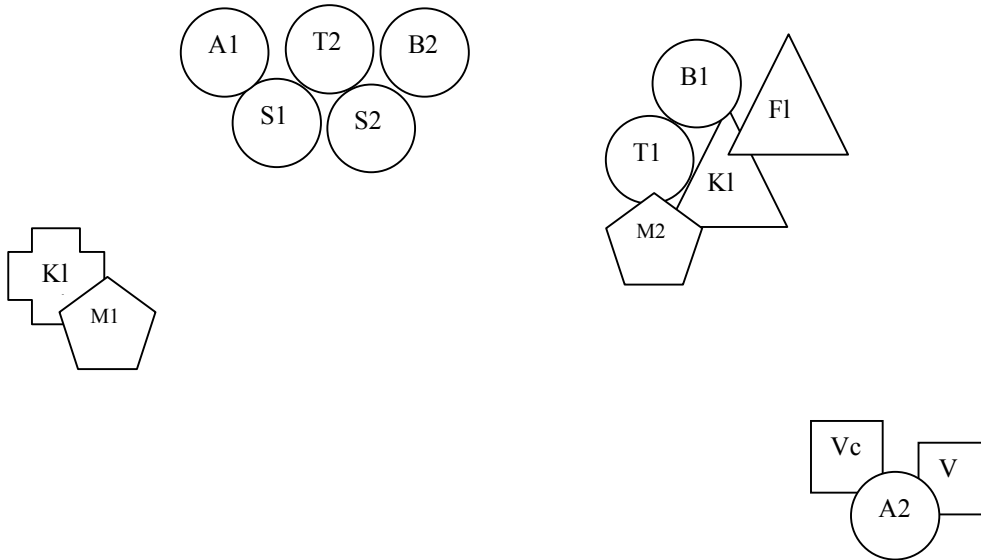

# Feigels Mosaik

5. Ich rufe  
ohne Kopfhörer, TB aus Lautsprechern

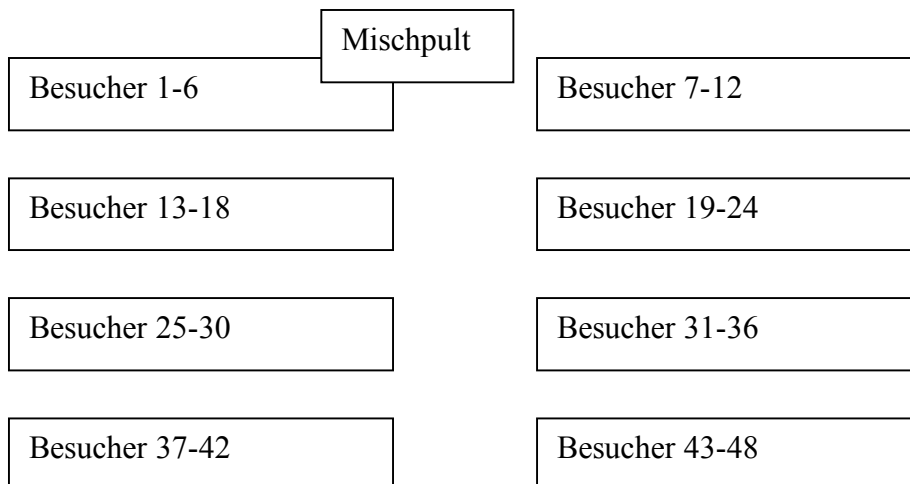

# Feigels Mosaik

6. Leise zu bleiben  
 Mit Kopfhörer, ohne TB  
 M1 --> Kopfhörer  
 Laufen in freiem Rhythmus

Position 1

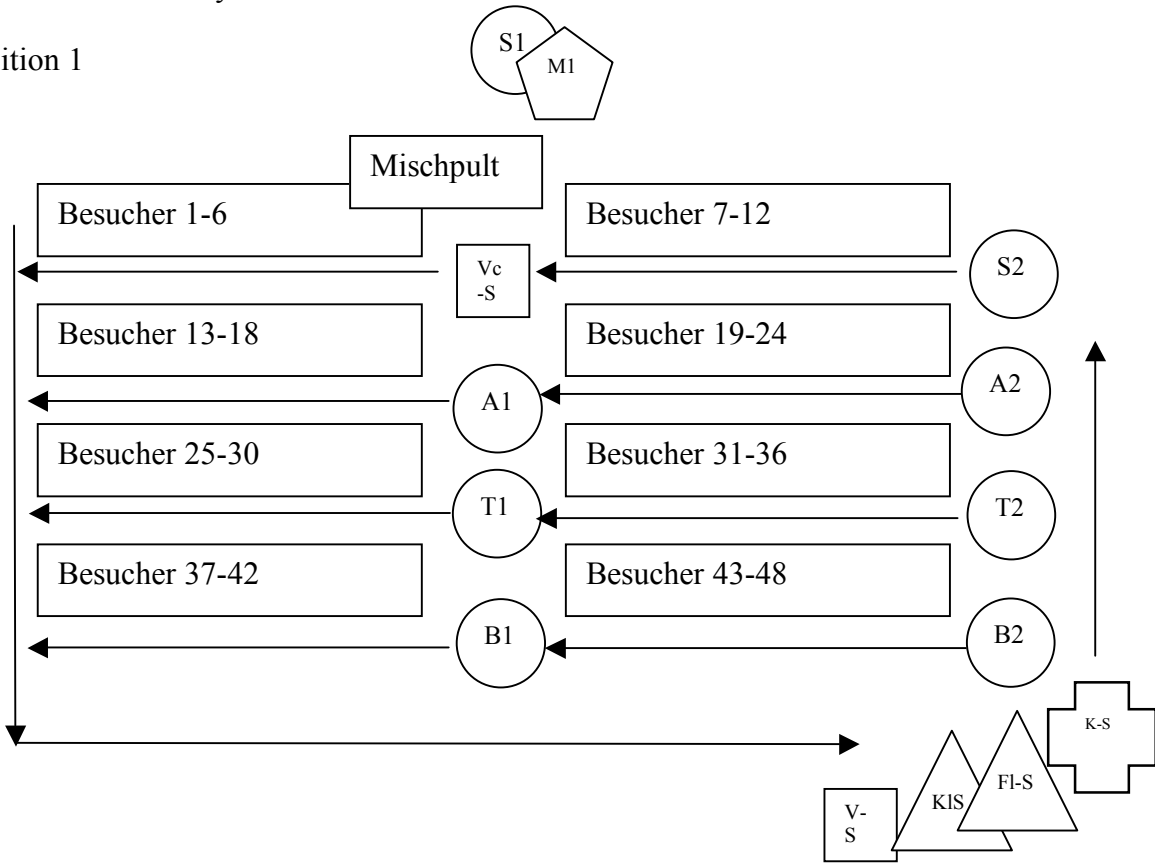

Position 2

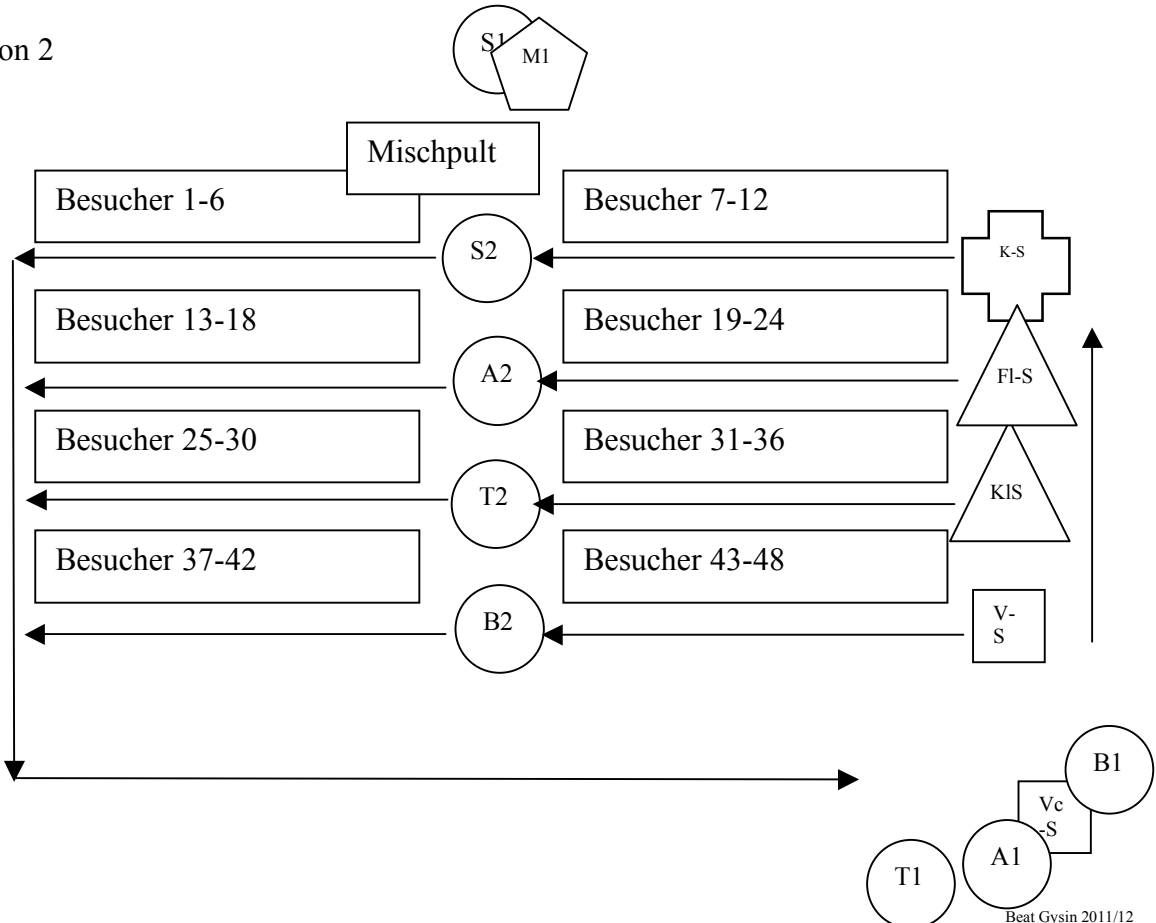



# Feigels Mosaik

Position 3

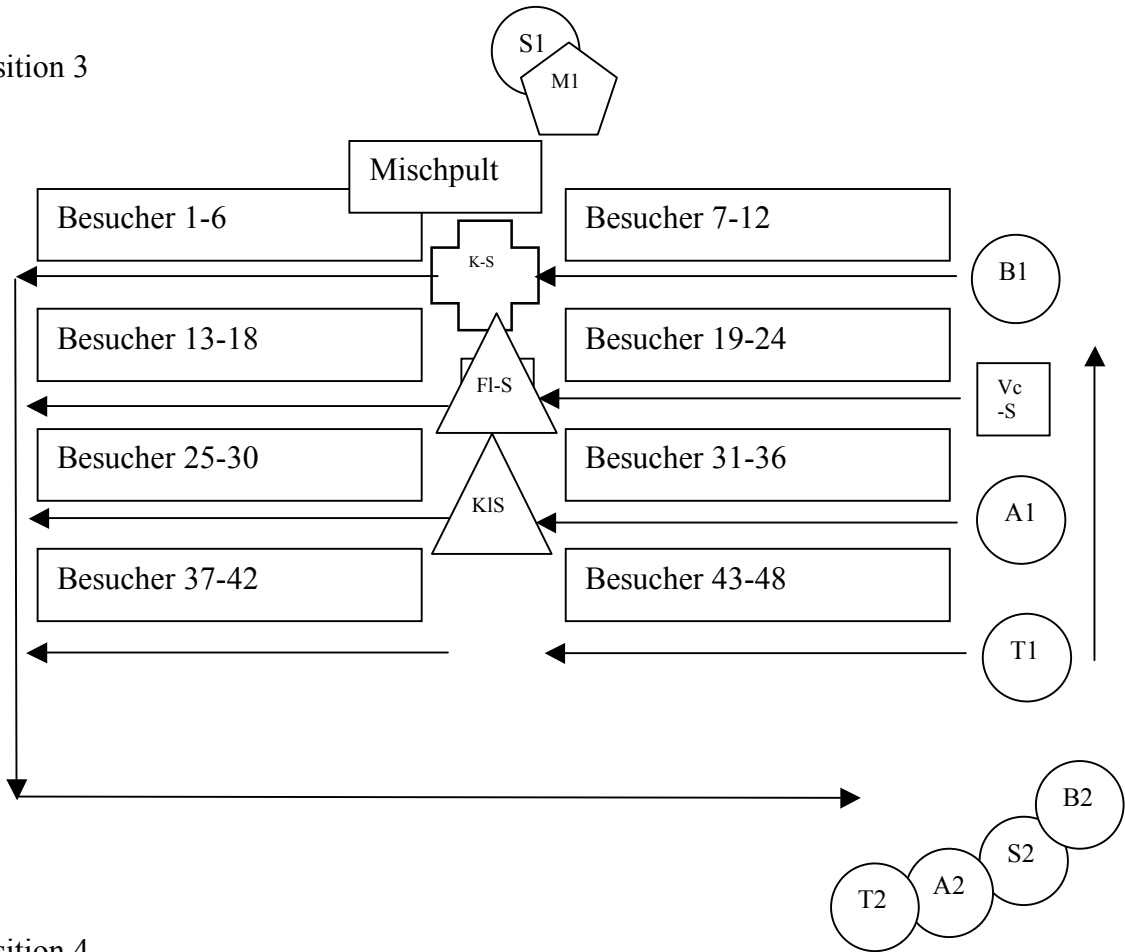

Position 4

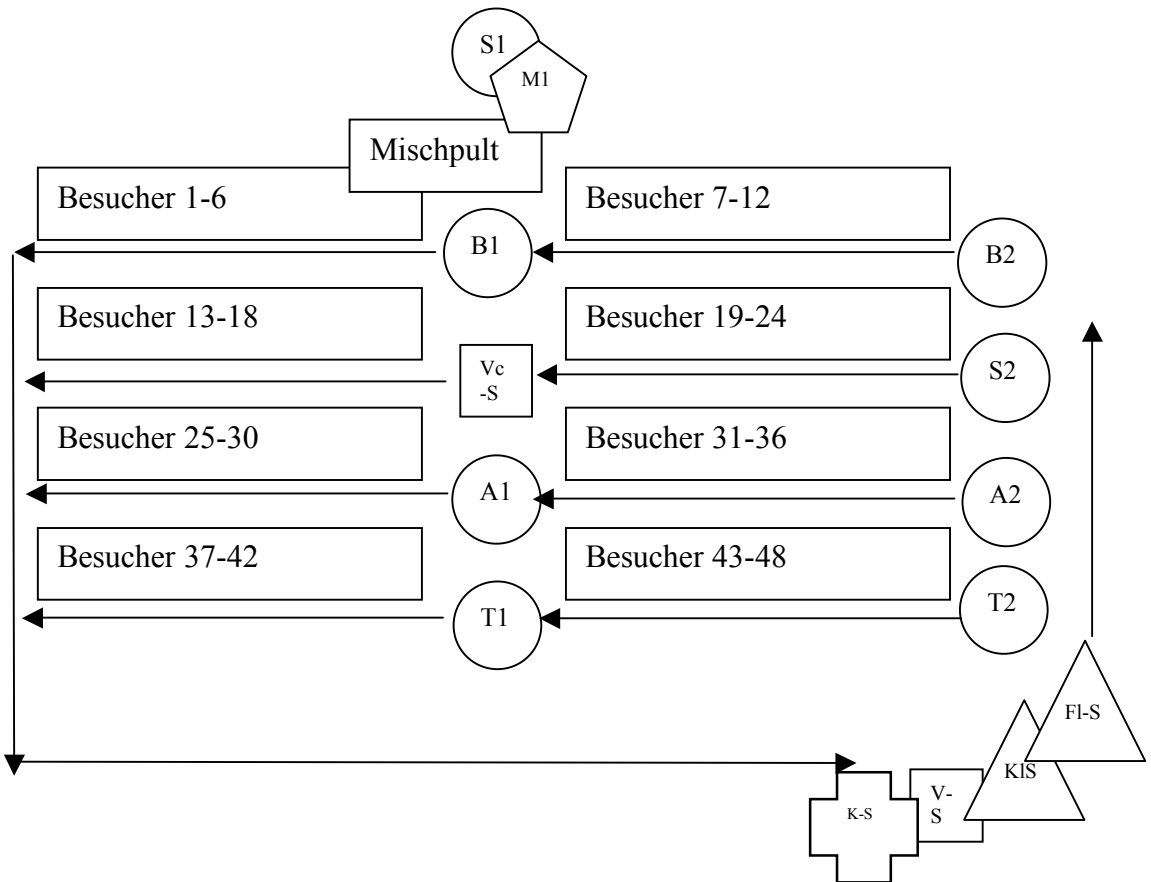

Usw.

# Feigels Mosaik

## 7. Die Ungenannten

Mit Kopfhörer

TB im Kopfhörer und Lautsprechern

M1-M4 --> Kopfhörer

Stimmen: Laufen nach Partitur, V/Kl/FI: stummes Laufen im Viertelpuls (Kl/Vc ohne Laufen)

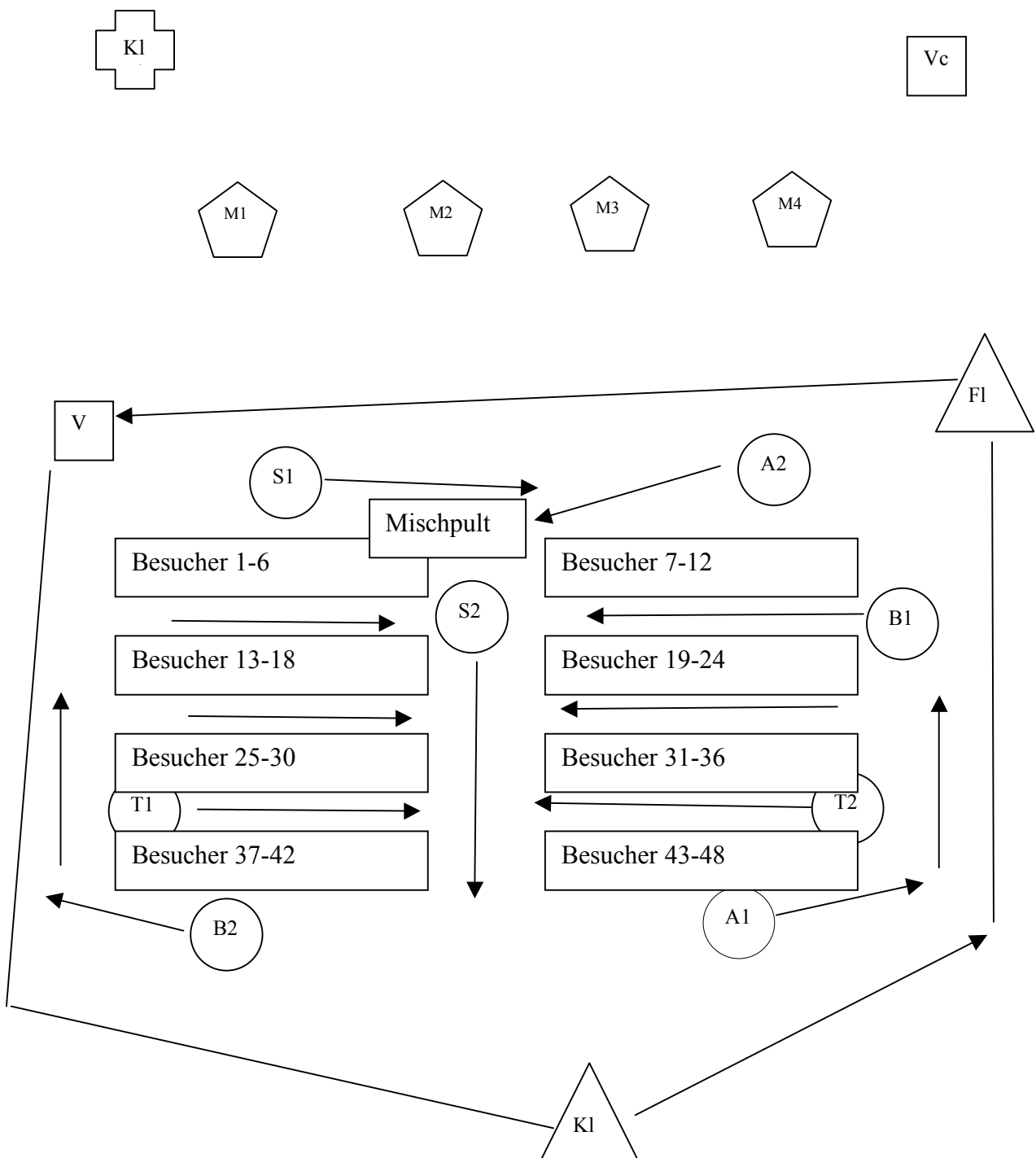

# Feigels Mosaik

Position y

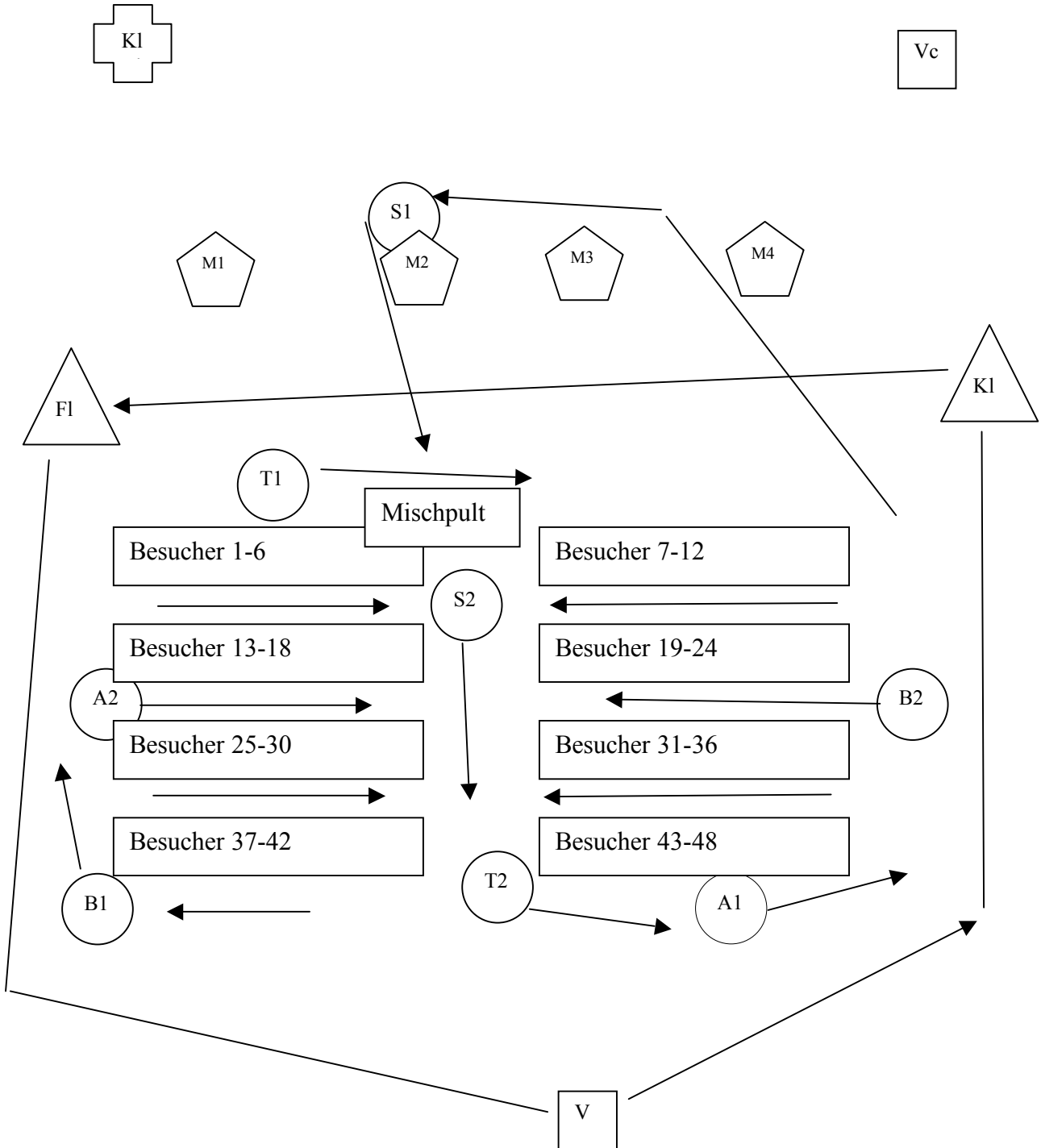

# Feigels Mosaik

## 8. Entwurf der Schlaf

Mit Kopfhörern

TB im Kopfhörer und Lautsprechern

M1-M4 --> Kopfhörer und Lautsprecher

Stück bei Dunkelheit spielen

